

Válečkové řetězy - prodloužená rozteč
Langglied-Rollenketten
Extended pitch roller chains
Роликовые цепи – длиннозвеньевые

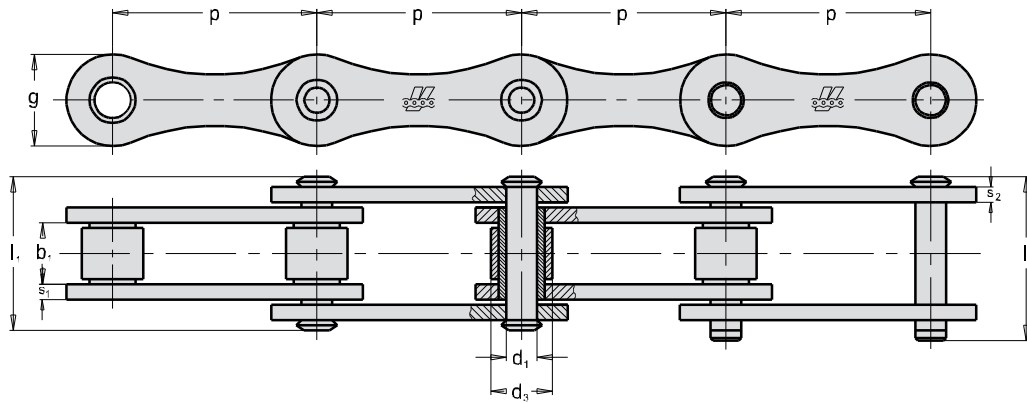

A

ISO Nr. ISO Nr. ISO St. Ст. ISO	ANSI Nr. ANSI Nr. ANSI St.	Obj. čís. Art. Nr. Part no. Код для заказа	p mm	b ₁ mm min.	d ₁ mm h9	d ₃ mm h10	l ₁ mm	l ₂ mm	g mm	s ₁ mm	s ₂ mm	f mm ²	F _B kN min.	Q kg/m
208A	2040	318 131 005 000	25,4	7,85	3,96	7,95	16,6	17,8	12,0	1,5	1,5	44	14,1	0,42
208B		318 131 010 000	25,4	7,75	4,45	8,51	16,7	18,2	11,8	1,6	1,6	50	18,0	0,45
210A	2050	318 131 015 000	31,75	9,40	5,08	10,16	20,7	22,2	15,0	2,03	2,03	70	22,2	0,73
210B		318 131 020 000	31,75	9,65	5,08	10,16	19,5	20,9	14,7	1,7	1,7	67	22,4	0,65
212A	2060	318 131 025 000	38,1	12,57	5,94	11,91	25,9	27,7	18,0	2,42	2,42	105	31,8	1,02
212B		318 131 030 000	38,1	11,68	5,72	12,07	22,5	25,2	16,0	1,85	1,85	89	29,0	0,76
216A	2080	318 131 035 000	50,8	15,75	7,92	15,88	32,7	36,5	24	3,25	3,25	178	56,7	1,70
216AH	2080H	318 131 036 000	50,8	15,75	7,92	15,88	36,2	39,4	24	4,0	4,0	178	56,7	2,17
216B		318 131 040 000	50,8	17,02	8,28	15,88	36,1	41,5	21	3,5	3,0	210	60	1,74
220A	2100	318 131 045 000	63,5	18,90	9,53	19,05	40,4	44,7	30	4,0	4,0	261	88,5	2,55
220B		318 131 050 000	63,5	19,56	10,19	19,05	41,2	46,0	26	4,5	3,5	296	95	2,50
224A	2120	318 131 055 000	76,2	25,22	11,10	22,23	50,3	54,3	35,7	4,8	4,8	392	127	4,06
224B		318 131 060 000	76,2	25,40	14,63	25,40	53,4	58,5	33	6,0	5,0	554	160	4,80
228B		318 131 070 000	88,9	30,99	15,90	27,94	65,1	69,5	36,7	7,5	6,0	739	200	6,23
232B		318 131 080 000	101,6	30,99	17,81	29,21	65,2	73,1	41,8	7,0	6,0	810	250	6,68

Na požádání:

zinkované provedení
niklované provedení
ve víceřadém provedení

Auf Wunsch :

verzinkte Ausführung
vernikkelte Ausführung
mehrfache Ausführung

Upon request:

zinc plating execution
nickel plating execution
also in multiple execution

По требованию:

оцинкованное исполнение
никелированное исполнение
многорядное исполнение

